

シフトポジションインジケータ

**SHIFT POSITION INDICATOR (HS-H02)**

【〜'13CB1300SB (SC54) 国内仕様車】  
(S.T. / ABS仕様車共通)

車種専用ハーネスキット  
車種専用キット共通

**取扱説明書**

**セット内容**

- 専用ハーネス(HS-H02)x1個
- メータステー(SPST-02)x1個
- タイラップ(142mm)x2本
- 専用ハーネスセットには、【シフトポジションインジケータ本体】は含まれません。  
SPI-110(品番:11014)または、SPI-110 C1(5Pカプラー仕様 品番:11050)  
¥12,190(税抜)が必要です。
- 車種専用キットにはSPI-110 C1本体が付属しております。

**注意事項**

- 本説明書はCB1300SB('09)国内仕様に対応する内容で記載致しております。  
車両メーカー発行のサービスマニュアルを参照いただき作業を行ってください。
- SPIメーター本体の裏面にはスイッチがあります。  
付属の両面テープを貼り付けて、水が浸入しないように注意してください。
- 取り付けは説明書に沿って正しく行ってください。説明書記載以外の方法での  
取り付けは火災・事故などの原因になる事があります。ご注意ください。
- 本製品の使用により生じた事故・故障などいかなる損害においても当社は  
一切の責任を負いかねます。予めご了承ください。
- 製品に不具合が発生し、修理や返品の際に生じた工賃・送料などいかなる費用  
について、当社は一切の責任を負いかねます。予めご了承ください。

**取り付け方法**

※本説明書では製品の取り付けのみ解説いたします。  
車両メーカー発行のサービスマニュアルを参考に作業してください。

**【取り付け作業の準備】**

※作業の際は必ずキーOFFで行ってください。

- ①赤丸の部分のボルトやブラリベットを外します。
- ②メーター左側のインナーパネルを外します。



- ④赤9Pカプラー、白9Pカプラーを分割します。



**【専用ハーネスの取り付け】**

- ①専用ハーネスを車体側ハーネスとの間に接続します。  
※車体側の赤い9Pカプラーには、赤丸シール付きカプラーを、  
車体側の白い9Pカプラーには、白丸シール付きカプラーを  
それぞれ割り込ませます。

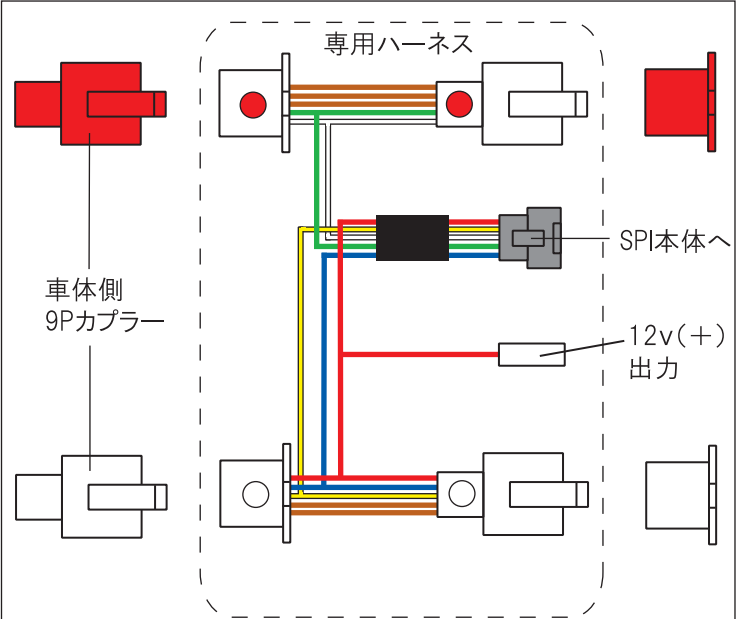

※12V(+)出力サービス端子は、弊社[盗難警報機CS-550]の  
接続を始め、アクセサリ電源として多目的に活用頂けます。

**【SPI本体の取り付け】**

- ①下の画像を参考に付属品のメータステーを両面テープで  
メーターケース上部に貼ります。
  - ②SPI本体をメータステーに両面テープを使って貼り付けます。
- ※ ハンドルを左右に切った際、専用ハーネスやSPI本体の配線に  
無理な力が加わらないよう取り回し、配線はカウルステーなどに  
タイラップで固定してください。

【車種専用キットはシフトポジションデータが登録されております。】

※ 後ほどシフトアップインジケータの設定を行いますので  
仮付けにしてください。



- ③SPI本体のコードをカウルとメーターの間から専用ハーネス  
まで通し、専用ハーネスの5Pカプラーと接続します。
- ④スクリーン、メーター左側のインナーパネルを元に戻します。

各ギアポジションの登録、シフトアップインジケータ登録、  
及びエラー表示の詳細は別売りのSPI-110C1 シフトポジション  
インジケータ(5Pカプラー仕様)の取扱説明書をご覧ください